

Rz80  $\nabla$  ( $\checkmark$ )

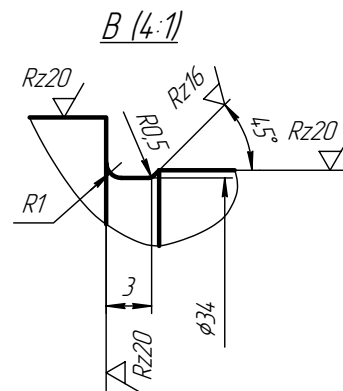

Модуль	m	5
Число витков червяка	Z <sub>1</sub>	2
Вид червяка	-	ZA
Делительный угол подъема	γ	11°18'36"
Направление витка	-	Правое
Делительный диаметр червяка	d <sub>1</sub>	50
Ход витка	Pz	31,4
Параметры профиля витков	Угол профиля	20°
	Высота витка	h <sub>1</sub>
Степень точности по СТ СЭВ 311-76		7-C

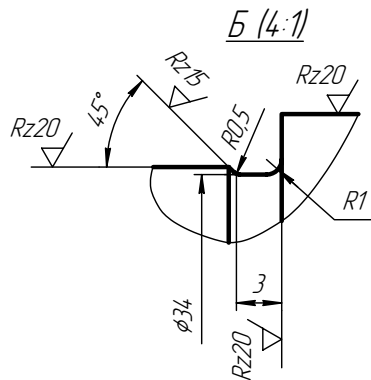
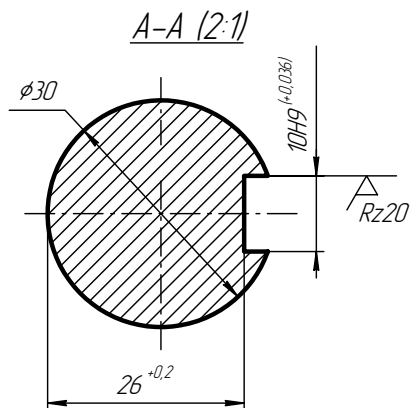
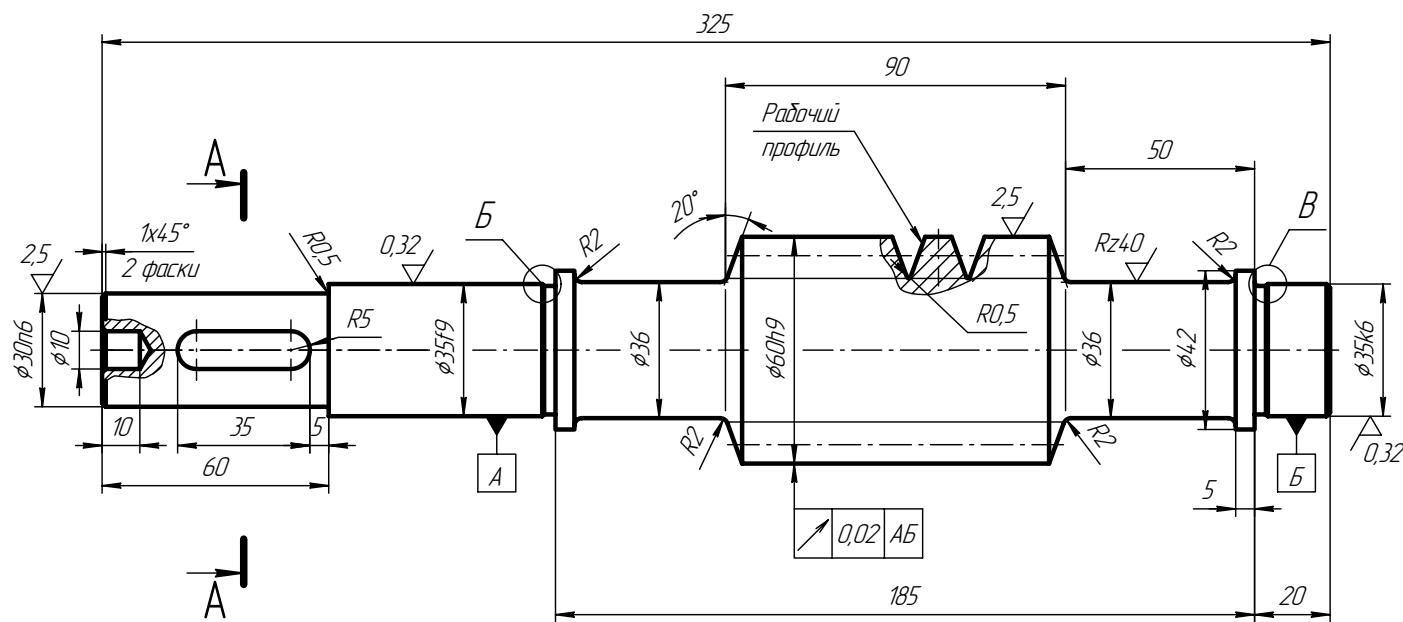

1. Термообработка-витки калиль ТВ4 HRC 45..50
2. Острые кромки притупить R=0,03.
3. Неуказанные предельные отклонения размеров: валов IT14, остальных  $\pm \frac{IT14}{2}$ .

Имя	Лист	№ док.	Подп.	Дата	Вал червячный цилиндрический	Лист	Масса	Масштаб
Разработ	Иванов					A	5,25	1:1
Проб	Петров				Лист	1	Листов	1
Т.контр	Сидоров				Сталь 45 ГОСТ 1050-88			
Нач.КБ	Наливайко							
Н.контр	Выливайко							
Члб	Задинацкий							

Копировал

Формат А2

Лист 1

Лист 1

Лист 1

Лист 1

Лист 1